

VKRBEM – Valvola di regolazione a sfera DUAL BLOCK® DN 10:50

Valvola a sfera di regolazione DUAL BLOCK® con connettori maschio in PE100 SDR 11 per saldatura di testa o per elettrofusione (CVDE).

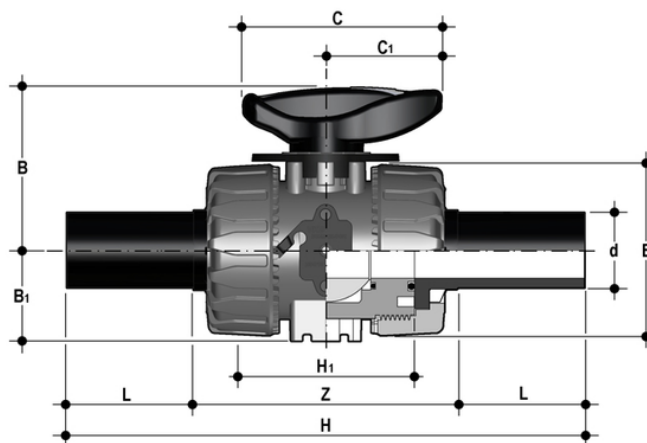

EPDM

Codice	d	DN	PN	B	B ₁	C	C ₁	E	H	H ₁	L	Z	g
VKRBEM020E	20	15	10	54	29	67	40	54	175	65	40,5	94	210
VKRBEM025E	25	20	10	65	34,5	85	49	65	210	70	54	106	325
VKRBEM032E	32	25	10	69,5	39	85	49	73	228	78	56	117	420
VKRBEM040E	40	32	10	82,5	46	108	64	86	243	88	56	131	570
VKRBEM050E	50	40	10	89	52	108	64	98	261	93	60,5	145	900
VKRBEM063E	63	50	10	108	62	134	76	122	293	111	65,5	161	1500

FKM

Codice	d	DN	PN	B	B ₁	C	C ₁	E	H	H ₁	L	Z	g
VKRBEM020F	20	15	10	54	29	67	40	54	175	65	40,5	94	210
VKRBEM025F	25	20	10	65	34,5	85	49	65	213	70	54	106	325
VKRBEM032F	32	25	10	69,5	39	85	49	73	228	78	56	117	420
VKRBEM040F	40	32	10	82,5	46	108	64	86	247	88	56	131	570
VKRBEM050F	50	40	10	89	52	108	64	98	271	93	60,5	145	900
VKRBEM063F	63	50	10	108	62	134	76	122	300	111	65,5	161	1500

VKRBEM – Valvola di regolazione a sfera DUAL BLOCK® DN 10:50

- Maniglia multifunzione ergonomica in HIPVC dotata di **indicatore della posizione** e di chiave estraibile per la **regolazione del supporto delle guarnizioni di tenuta della sfera**
- Piattello di indicazione della direzione del flusso e dell'angolo di apertura con **scala graduata con dettaglio di 5°** per una lettura chiara ed accurata
- Angolo di funzionamento di 90° che permette l'**utilizzo di attuatori** a quarto di giro di tipo **standard**
- Design della sfera brevettato che assicura una **regolazione del flusso lineare** su tutto il campo di funzionamento, a partire dai primi gradi di apertura della valvola, e garantisce valori di perdita di carico estremamente ridotti
- Sistema brevettato **DUAL BLOCK®**: il sistema di blocco assicura il serraggio delle ghiera anche nel caso di condizioni di servizio gravose come, per esempio, in presenza di vibrazioni o dilatazioni termiche
- Sistema di giunzione per incollaggio, per filettatura e per flangiatura
- Sistema di supporto della sfera brevettato **SEAT STOP®**, che consente di effettuare una micro-registrazione delle tenute e di minimizzare l'effetto delle spinte assiali
- Facile smontaggio radiale dall'impianto e conseguente rapida sostituzione degli O-Ring e delle guarnizioni della sfera senza l'impiego di alcun attrezzo
- **Corpo valvola PN 16 a smontaggio radiale** (True union) realizzato per stampaggio ad iniezione in PVC-U rigido dotato di foratura integrata per l'attuazione. Requisiti di prova in accordo ISO 9393
- Possibilità di smontaggio delle tubazioni a valle con la valvola in posizione di chiusura
- Stelo di manovra ad elevata finitura superficiale con doppio O-Ring e con doppia chiavetta di collegamento alla sfera
- **Supporto integrato nel corpo** per il fissaggio della valvola
- La regolazione del supporto della guarnizione della sfera può essere effettuata tramite il **kit di regolazione Easytorque**
- Opzioni attuazione: versione con attuatore elettrico modulante con ingresso 4-20 mA/0-10 V e uscita 4-20 mA/0-10 V per il monitoraggio della posizione
- Valvola adatta al convogliamento di fluidi puliti e privi di particelle in sospensione